

FLOWINN

上海孚因流体动力设备股份有限公司
FLOWINN (SHANGHAI) INDUSTRIAL CO., LTD.

产品规格说明书 ELM010-080

产品特色

手动/电动 切换机构

(1) 在电动状态下, 如需切换到手动操作, 只需将手轮向前推进, 执行器自动切换到手动模式, 手轮不会随电机旋转, 确保人员安全。

(2) 在手动操作状态下, 如需切换到电力驱动, 只需将手轮向后拉出, 即可切换到电动模式。

一键设定

安装阀门后, 可“一键”进行行程设定, 设定完成后反馈信号自动修正, 同时进入运行状态。

自锁保护

螺母螺杆提供机构自锁。

干燥器

防潮电阻可使壳体内长期干燥, 保护元器件。

润滑

使用耐水低温润滑脂, 生命周期无需维护, 保证机器长期稳定运行。

机体轻巧

铝合金主体, 不锈钢支柱, 质量轻, 输出推力大且安全坚固。

碟簧预紧机构

配有蝶形弹簧机构, 具有一定预紧力, 确保阀门长时间有效关闭。

技术参数

电源电压

DC24V/AC24V/AC110V/AV220V/AC380V \pm 10%, 50/60Hz \pm 5%

环境温度

-25 $^{\circ}$ C~ +70 $^{\circ}$ C

相对湿度

\leq 90% (25 $^{\circ}$ C)

工作环境

不含有强腐蚀性, 易燃, 易爆介质

工作时间

S2工作制, 额定工作时间为30分钟

控制信号

(调节型) 0-10V, 2-10V, 4-20mA输入及输出

防护等级

IP67 (标准出厂), 可为IP68

注: 上述IP68为15M水深及72小时不渗漏之等级

上海孚因流体动力设备股份有限公司

201802 中国上海市嘉定区南翔镇科盛路598号2号楼 www.flowinn.com

+86 21 5107 8661 marketing@flowinn.com

FLOWINN

上海孚因流体动力设备股份有限公司
FLOWINN (SHANGHAI) INDUSTRIAL CO., LTD.

产品规格说明书 ELM010-080

产品参数

型號	功率 (W)	最大行程 (mm)	最大作用力 (N)	行程速度 (S/mm)		重量 (Kg)	備註	
				50Hz				AC/DC 24V
				AC110V	AC220V AC380V 三相			
ELM010	10	60	1000	1.26	1.05	手輪操作, 手動/電動切換機構		
ELM020	10		2000	1.26	1.05			
ELM040	10		4000	1.41	1.175			
ELM080	10		8000	2.28	1.9			

外型尺寸

單位: mm

型號	A	B	C	D	E	F	G	H		Φ	J
								MAX	MIN		
ELM010	446	81	102	164	274	100	30	92	32	M16	M16
ELM020	446	81	102	164	274	100	30	92	32	M16	M16
ELM040	446	81	102	164	274	100	30	92	32	M16	M16
ELM080	446	81	102	164	274	100	30	92	32	M16	M16

FLOWINN

上海孚因流体动力设备股份有限公司
FLOWINN (SHANGHAI) INDUSTRIAL CO., LTD.

V产品规格说明书 ELM010-080

机械图

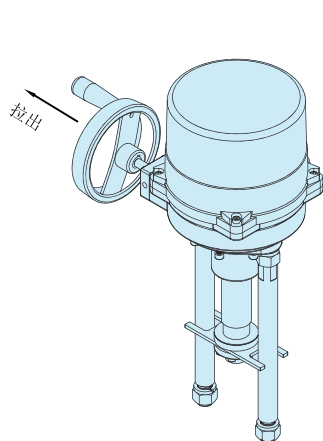

电动操作

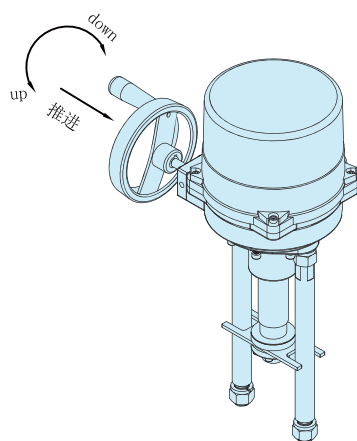

手动操作

